



# HINNASTO / PRISLISTA

## Volvo XC60 Ultra Edition

15.4.2026 | MY27

# VOLVO XC60 ULTRA EDITION

Malli / Modell	Suurin teho Max effekt kW/hk	Suurin vääntömomentti/ Max vridmoment Nm	Akkukapasiteetti/ Batterikapacitet Brutto/netto kWh	Arvioitu/ Utsläpp CO <sub>2</sub> g/km*	Autoveroton hinta/ Pris utan bilskatt Sis alv/moms 25,5% €	Arvioitu autovero/ Bilskatt €	Kokonaishinta/ Totalpris Totalpris €	Autoetu/Bilförmån Vapaa Fri €	Käyttö Bruks €
<b>Bensiini/Lataushybridi / Bensiin/Laddhybrid</b>									
<b>Ultra Edition Bright</b>									
XC60 T8 AWD Long Range High Performance Ultra Edition Bright	299/406	669	14,7	65	63 800	2 829,15	<b>66 629,15</b>	1 165	1 045
<b>Ultra Edition Dark</b>									
XC60 T8 AWD Long Range High Performance Ultra Edition Dark	299/406	669	14,7	65	63 800	2 829,15	<b>66 629,15</b>	1 165	1 045

\* Arvioitu CO<sub>2</sub> g/km. Lopullinen autovero määräytyy vaatimuksen mukaisuuksistodistuksessa olevan CO<sub>2</sub>-arvon mukaan.

Hintoihin lisätään toimituskulut/Leveranskostnad tillkommer

Pidätämme oikeuden tuote- ja hintamuutoksiin/Vi förbehåller rätt till produkt- och prisförändringar

## ULTRA EDITION BRIGHT

### Varusteet Ultra Edition Dark -tason lisäksi/asemesta / Utrustning utöver Ultra Edition Dark -nivån

Kattokiskot kirkkaat, integroidut

Kiiltokoristukset etupuskurissa

Kiiltolistat (kirkkaat) sivuikkunoiden ympärillä

Takrails silver, integrerade

Blanka dekorilister i framstötfångaren

Blanka lister runt sidofönstren

## ULTRA EDITION DARK

### Varusteet Ultra Edition Bright -tason lisäksi/asemesta / Utrustning utöver Ultra Edition Bright -nivån

Kiiltävän musta etusäleikkö

Kiiltävän mustat kattokiskot, integroidut

Kiiltävän mustat listat sivuikkunoiden ympärillä

Kiiltävän mustat ulkopeilien kotelot

Piano svart grill

Blanksvarta takrails, integrerade

Pianosvarta lister runt sidofönstren

Ytterbackspeglar i piano svart



Kuvien autot lisävarustein / Bilarna på bilderna är extrautrustade

# VOLVO XC60 ULTRA BLACK EDITION

Malli / Modell	Suurin teho Max effekt kW/hk	Suurin vääntömomentti/ Max vridmoment Nm	Akkukapasiteetti/ Batterikapacitet Brutto/netto kWh	Arvioitu/ Utsläpp CO <sub>2</sub> g/km*	Autoveroton hinta/ Pris utan bilskatt Sis alv/moms 25,5% €	Arvioitu autovero/ Bilskatt €	Kokonaishinta/ Totalpris Totalpris €	Autoetu/Bilförman Vapaa Fri €	Käyttö Bruks €
Bensiini/Lataushybridi / Bensin/Laddhybrid <b>Ultra Black Edition</b>									
XC60 T8 AWD Long Range High Performance Ultra Black Edition	299/406	669	14,7	69	64 800	3 007,70	<b>67 807,70</b>	1 185	1 065

\* Arvioitu CO<sub>2</sub> g/km. Lopullinen autovero määräytyy vaatimuksenmukaisuustodistuksessa olevan CO<sub>2</sub>-arvon mukaan.

Pidätämme oikeuden tuote- ja hintamuutoksiin/Vi förbehåller rätt till produkt- och prisförändringar

Hintoihin lisätään toimituskulut/Leveranskostnad tillkommer

## ULTRA BLACK EDITION

### Varusteet Ultra Edition Dark -tason lisäksi/aseimesta / Utrustning utöver Ultra Edition Dark -nivån

Alumiinivanteet 21" 5-double spoke glossy black (kokomustat)  
renkaat 255/40 R21

Metalliväri Onyx black (717), Crystal white (707), Denim blue (723) tai Vapour grey (740)

Musta etusäleikön Volvo-merkki

Mustat merkinnät takaluukussa

Musta sisäkatto

Verhoilu: Nappanahka-kangasverhoilu, takaistuimet keinonahka/kangas (RG0R)  
sport-etuistuimet

Aluminiumfälgar 21" 5-double spoke glossy black (helsvarta)  
däck 255/40 R21

Metallfärg Onyx black (717), Crystal white (707), Denim blue (723) eller Vapour grey (740)

Svart Volvo-märke på grill

Svarta emblem

Svart innertak

Klädsel: Nappaläder-textilklädsel, baksäten vinyl/textil (RG0R)  
sport framsäten



## VOLVO XC60 ULTRA EDITION VAKIOVARUSTEET / STANDARDUTRUSTNING

TURVALLISUUS JA LUKITUS / SÄKERHET OCH LÄSNING	
Connected Safety (vaatii internet-yhteyden)	Connected Safety (kräver internetuppkoppling)
IC-turvaverhot	IC-krockgardiner
ISOFIX-kiinnityskoukut takaistuimen reunapaikoilla	Beredskap för ISOFIX-fästen bak
Kaistallapitoavustin	Lane keepingin stöd
Kuljettajan ja etumatkustajan turvatyyny	Krockkudde för förarsidan och passagerarsidan
Kuljettajan polviturvatyyny	Krockkudde knä, förarsida
Kuljettajan vireystilan tarkkailu	Driver Alert Control
Liikennemerkki-informaatio	Trafikskyltsinformation
Lähestymis- ja saattovalot	Ledbelysning
Safety Assistance (City Safety)	Safety Assistance (City Safety)
törmäysvaroitin automaattisella täysjarrutuksella	kollisionsvarnare med autobroms
jalankulkijan ja polkupyöräilijän havaitsemistoiminto täysjarrutuksella	fotgångar- och cyklistigenkänningssystem
isojen eläinten havaitsemistoiminto	large animal detection
Sivuturvatyyny	Sidokrockkuddar
Sähkötoimiset lapsilukot	Elmanövrerade barnsäkra läs
Tieltäsuistumissuoja	Run off skydd
Volvo Guard -hälytin	Volvo Guard alarm
Volvo On Call -turvallisuusominaisuudet	Volvo On Call
WHIPS-piiskanheilahdussuojajärjestelmä etuistuimissa	WHIPS-system i framsätena
Älykäs nopeusavustin	Intelligent Speed Assist

AUDIO, NAVIGOINTI JA YHDISTETTÄVYYS / AUDIO, NAVIGATION OCH CONNECTIVITET	
11,2" kosketusnäyttö	11,2" touch färgskärm
Android Auto™	Android Auto™
Apple CarPlay™	Apple CarPlay™
Audio Premium Sound by Harman/Kardon	Audio Premium Sound by Harman/Kardon
12-kanavainen 600W vahvistin	12-kanalers 600W förstärkare
13 kpl Harman/Kardon -kaiutinta sekä subwoofer-bassokaiutin	13 st. Harman/Kardon högtalare, subwoofer
Volvo Cars Connect*	Volvo Cars Connect*
Google Automotive Services*	Google Automotive Services*
Google Assistant, puheohjaus (ei käytössä suomen kielellä)*	Google Assistant, röststyrning (inte tillgängligt på finska)*
Google Maps, navigointi ja kartat*	Google Maps, navigering och kartor*
Google Play Store, applikaatiot*	Google Play Store, applikationer*
Internet-yhteys auton käyttämille palveluille*	Internetuppkoppling för bilen*
Volvo Cars -sovelluksen mukavuuspalvelut*	Fjärrstyrningstjänster genom Volvo Cars appen*
*Autoon sisältyy Volvo Cars Connect -tilaus enintään neljäksi vuodeksi, kyseisen jakson jälkeen sovelletaan uusia ehtoja	*Volvo Cars Connect ingår i upp till fyra år vid leverans av din nya bil, efter denna period gäller nya villkor
Digital-mittaristo 12,3"	Digital-instrumentpanel 12,3"
Digital Audio Broadcasting (DAB) (ei käytössä Suomessa)	Digital Audio Broadcasting (DAB) (ej tillgängligt i Finland)
Induktiolatausalusta älypuhelimelle keskikonsolissa	Induktive laddning för smartphone
USB-C -pistoke eteen (2 kpl) ja keskikonsolin takaosaan (2 kpl)	USB-C ingång fram (2 st.) och bak (2 st.)

KULJETTAJAN TUKI / FÖRARSTÖD	
Driver Assistance	Driver Assistance
mukautuva vakionopeudensäädin jonoavustimella	adaptiv konstantfarthållare med kö assist
puoliautonominen ohjausaputoiminto (pilot assist II)	halvautonom styrhjälpfunktion (pilot assist II)
Driver Awareness	Driver Awareness
BLIS, kuolleen kulman varoitus ohjausavulla	Blind Spot Information med styr assist
Cross Traffic Alert, risteävän liikenteen varoitus peruuttaessa	Cross Traffic Alert
HUD (head up display) -heijastusnäyttö tuulilasiin	HUD (head up display) pejling av mätartavlan i vindrutan
Pysäköintiapu visuaalinen 360° lintuperspektiivi	Parkeringshjälp med 360° visuellt fågelperspektiv
Pysäköintikamera taakse	Parkeringskamera
Pysäköintitutka eteen ja taakse	Parkeringshjälp fram och bak

SISUSTUS JA MUKAVUUS / INTERIÖR OCH KOMFORT	
Alastaittavat takaselkänojat 40/60	Fällbara bakre ryggstöd 40/60
Avaimeton ajo (sisäänmeno sekä käynnistys)	Keyless go (entré och start)
Etumatkustajan turvatyynyn poiskytkentä	Frånkoppling av krockkudde, passagerarsidan
Keinonahkaverhoilu kojetaulun päällinen	Imitationsläder instrumentpanelöverdel
Sisävalaistus high level	Innerbelysning high level
Sähköisesti taitettavat päätuet takana	Nackskydd bak, elektriskt fällbara
Sähkötoimiset etuistuimet muistilla	Elmanövrerat förarsäte och passagerarsäte med minne
säädettävät reisituet	dynförlängning i framsätena
nelisuuntainen ristiseläntuen säätö	svankstöd i framstolar, elmanövrerade 4-way
Sähkötoimiset ja -lämmitteiset ulkopeilit	Elmanövrerade och uppvärmda yttre backspeglar
Sähköpistoke tavaratilassa 12V	Eluttag i bagagerum 12V
Tavaratilan näkösuoja	Insynsskydd
Tavaratilan suojaverkko	Skyddsnät till bagageytrymmet
Tekstiilimatot	Textilmattor
Vaihteenvälitsimen nuppi Orrefors-kristallia	Växelspaksknopp Orrefors-crystal
Klädsel: Nordico (RPx0)	Klädsel: Nordico (RPx0)

ILMASTOINTI JA LÄMMITYS / KLIMAT	
Automaattinen kaksivyöhykeilmastointi ECC	Klimatanläggning 2-zons, elektronisk
Edistynyt sisäilman suodatus	Advanced Air Cleaner (AAC)
HVCH, matkustamon sähkölämmitin	HVCH, High Voltage Coolant Heater
Lämmitettävät etuistuimet	Eluppvärmda framsäten
Lämmitettävä ohjauspyörä	Eluppvärmd ratt
Lämmitettävä takaistuin (reunapaikat)	Eluppvärmt baksäte (ytterplatserna)
Lämmitettävät tuulilasin pesusuuttimet	Eluppvärmda vindrutespolarmunstycken

ULKOPUOLI / EXTERIÖR	
Alumiinivanteet 20" 5-Y spoke glossy black diamond cut renkaat 255/45 R20	Aluminiumfälgar 20" 5-Y spoke glossy black diamond cut däck 255/45 R20
Automaattisesti himmenevät ulkopeilit ja taustapeili	Automatiskt avbländade ytterbackspeglar och innerbackspegel
Kattokiskot mustat, integroidut	Svarta takrails, integrerade
Kromattu etusäleikkö	Kromad grill
Latauskaapeli julkinen Type2/Type2, 3-vaiheinen	Ladningskabel Type2/Type2, 3-fas
LED High Level -mukautuvat ajovalot	LED High Level -adaptiv stälkastare
täysaktiiviset LED-kaukovalot häikäisynestoautomaatiikalla	fullt aktiv LED helljus med anti-bländsystem
LED-päiväajovalot "Thor's hammer"	LED-halvljus "Thor's hammer"
ajovalojen korkeapainepesurit	strålkastarspolare
Rengaspaineen valvontajärjestelmä (ilman antureita)	Däcktrycksövervakningssystem
Sadetunnistin	Regnsensor
Sähköisesti koriavasten kääntyvät ulkopeilit	Elinfällbara yttre backspeglar
Sähkötoiminen lasinen panoraamakattoluukku	Elmanövrerad taklucka i glas
Sähkötoiminen takaluukku hands free -toiminnolla	Elmanövrerad baklucka med hands free -funktion

HUOLTO JA TAKUU / SERVICE OCH GARANTI	
Ajoneuvotakuu 2 vuotta	Nybilsgaranti 2 år
Akkutakuu 8 vuotta / 160 000 km	Batterigaranti 8 år / 160 000 km
Huoltoväli 30 000 km / 1 vuosi	Service interval 30 000 km / 1 år
Kilometrit / aika, kumpi ensin täyttyy / Kilometer eller tid, beroende på vad som inträffar först	

## Verhoilut / Klädslar

Koodi Kod	Sisustusväri Interiörfärg	Sisäkaton väri Innertak	Istuimen väri Sätets färg	Sisustuksen nimi Interiörens namn	Istuinmalli Sättesmodell	Sisäkoristus Panelinlägg	Ohjauspyörä Ratt
<b>Ultra Edition</b>							
RP00	Charcoal	Blond	Charcoal	Nordico	Komfort	Natural Driftwood	Charcoal
RPE0	Charcoal	Charcoal	Cardamom	Nordico	Komfort	Natural Driftwood	Charcoal
RC00	Charcoal	Blond	Charcoal	Agnes rei'itetty/perforerad nappanahka/läder	Komfort, tuuletettu	Natural Driftwood	Charcoal
UC00	Blond/Charcoal	Blond	Blond	Agnes rei'itetty/perforerad nappanahka/läder	Komfort, tuuletettu	White Driftwood	Dual tone

### Ultra Black Edition

RG0R	Charcoal	Charcoal	Charcoal	Nappanahka/kangas/ Nappaläder/textil	Sport	Metal Mesh	Charcoal
RC00	Charcoal	Charcoal	Charcoal	Agnes rei'itetty/perforerad nappanahka/läder	Komfort, tuuletettu	Metal Mesh	Charcoal



## Värit / Färger

### Ultra Edition

**Ulkoväri ilman lisähintaa**  
**Färg utan extra kostnad**

614 Ice white

**Lisähintaiset ulkovärit (metalli)**  
**Färger med extra kostnad (metall)**

707 Crystal white (erikoismetalli/specialmetall)  
717 Onyx black  
723 Denim blue  
736 Bright dusk  
739 Mulberry red  
740 Vapour grey  
745 Aurora silver  
746 Forest lake



614



707



717



723



736



739



740



745



746

### Ultra Black Edition

**Vakioväri (metalli)**  
**Standardfärg (metall)**

717 Onyx black

**Muut ulkovärit ilman lisähintaa (metalli)**  
**Andra färger utan extra kostnad (metall)**

707 Crystal white (erikoismetalli/specialmetall)  
723 Denim blue  
740 Vapour grey



707



717



723



740

## Vanteet / Fälgar

### Ultra Edition



19" 5-double spoke glossy black diamond cut



20" 5-Y spoke glossy black diamond cut



21" 5-V spoke glossy black diamond cut



22" 5-double spoke glossy black diamond cut

### Ultra Black Edition



21" 5-Double Spoke Glossy Black



22" 5-double spoke glossy black diamond cut

<b>TEHDASASENTEISET VARUSTEPAKETIT/ FABRIKSMONTERAD EXTRA UTRUSTNINGSPAKET</b>		<b>Autoveroton hinta / Pris utan bilskatt</b>	<b>Kokonaishinta Totalpris CO<sub>2</sub> 61-63 g/km</b>		<b>Ultra Edition</b>	<b>Ultra Black Edition</b>
<b>P0066</b>	<b>VARUSTEPAKETTI LOUNGE / UTRUSTNINGSPAKET LOUNGE</b>	<b>2950</b>	<b>3076</b>	<b>3079</b>	<b>O</b>	<b>O</b>

- 000553 • Bowers & Wilkins High Fidelity Audio System
  - 15-kanavainen 1410W vahvistin, 14 kpl Bowers & Wilkins -kaiutinta ja subwoofer-bassokaiutin/
  - Bowers & Wilkins High Fidelity Audio System
  - 15-kanalers förstärkare på 1410W, 14 st. Bowers & Wilkins högtalare och subwoofer
- xCx0 • Agnes-nappanahkaverhoilu, rei'itetyt ja tuuletetut etuistuimet, sähköisesti säädettävät selkänojien sivutuett/
  - Agnes-nappaläderklädsel med perforerade och ventilerade framsäten, elektriskt justerbara sidostöd i ryggstödet
- 000384 • Hierovat etuistuimet/ Framsäten med massagefunktion

<b>P0067</b>	<b>VARUSTEPAKETTI EXECUTIVE / UTRUSTNINGSPAKET EXECUTIVE</b>	<b>3950</b>	<b>4118</b>	<b>4122</b>	<b>O</b>	<b>-</b>
--------------	--	-------------	-------------	-------------	----------	----------

- 000553 • Bowers & Wilkins High Fidelity Audio System
  - 15-kanavainen 1410W vahvistin, 14 kpl Bowers & Wilkins -kaiutinta ja subwoofer-bassokaiutin/
  - Bowers & Wilkins High Fidelity Audio System
  - 15-kanalers förstärkare på 1410W, 14 st. Bowers & Wilkins högtalare och subwoofer
- xCx0 • Agnes-nappanahkaverhoilu, rei'itetyt ja tuuletetut etuistuimet, sähköisesti säädettävät selkänojien sivutuett/
  - Agnes-nappaläderklädsel med perforerade och ventilerade framsäten, elektriskt justerbara sidostöd i ryggstödet
- 000384 • Hierovat etuistuimet/ Framsäten med massagefunktion
- 001000 • Erillisilmajousitus ja Four-C -iskunvaimennus/ Luftfjädring och Four-C -stötdämpning
- 001302 • 21" 5-V spoke glossy black diamond cut alumiinivanteet R21 renkain/ aluminiumfälgar med däck

Tuumakokoa suurempi vanne mahdollista hankkia Executive-paketin yhteydessä lisähintaan 850€ (autoveroton hinta)/

En tum större fälg kan köpas med Executive-paketet för ett extra pris på 850 € (exkl. bilskatt):

- 001303 • 22" 5-double spoke glossy black diamond cut alumiinivanteet 265/35 R22 renkain/ aluminiumfälgar med däck

● = vakiovaruste/ standard utrustning   ○ = tehdasasenteinen lisävaruste/ fabriksmonterad extra utrustning   v = valinnainen lisävaruste/ valfri extra utrustning   - = ei saatavissa/ ej tillgänglig

TEHDASASENTEISET LISÄVARUSTEET/ FABRIKSMONTERAD EXTRA UTRUSTNING		Autoveroton hinta / Pris utan bilskatt	Kokonaishinta Totalpris CO <sub>2</sub> 61-63 g/km	Ultra Edition	Ultra Black Edition	
000553	• Bowers & Wilkins High Fidelity Audio System	2650	2 763	2 766	O	O
-	15-kanavainen 1410W vahvistin, 14 kpl Bowers & Wilkins -kaiutinta ja subwoofer-bassokaiutin/					
-	Bowers & Wilkins High Fidelity Audio System					
-	15-kanalers förstärkare på 1410W, 14 st. Bowers & Wilkins högtalare och subwoofer					
001000	• Erillisilmajousitus ja Four-C -iskunvaimennus/ Luftfjädring och Four-C -stötdämpning	2400	2 502	2 505	O	O
000313	• Ilman moottori- ja mallimerkintää/ Utan emblem	-	-	-	V	V
000322	• Integroidut lastenistuimet takaistuimelle (korvaa lämmitettävät takaistuimet)/	-	-	-	V	V
-	Bälteskuddar, ytterplatser bak (ej i kombination med eluppvärmt baksäte)					
-	• Lisähintainen ulkoväri: 707, 717, 723, 736, 739, 740, 745, 746/ Färg med extra kostnad	950	991	992	O	-
-	• Metalliväri 707, 717, 723, 740/ Färg med extra kostnad	0	0	0	-	V
000236	• Laminoidut äänieristelasit/ Laminerade glas	600	626	627	O	O
001028	• Puoliautomaattinen vetokoukku/ Halvautomatisk dragkrok	1540	1 606	1 607	O	O
000668	• Renkaanpaikkaussarja/ Däcktätningssats	170	178	178	O	O
000179	• Tummennetut lasit (5kpl)/ Tonade rutor (5st)	450	470	470	O	O
<b>ISTUIMET JA VERHOILUT/ SÄTEN OCH KLÄDSEL</b>						
xC00	• Agnes-nappanahkaverhoilu, rei'itetyt ja tuuletetut etuistuimet, sähköisesti säädettävät selkänöjien sivutuet/	2050	2 138	2 140	O	-
-	Agnes-nappaläderklädsel med perforerade och ventilerade framsäten, elektriskt justerbara sidostöd i ryggstödet					
RC00	• Agnes-nappanahkaverhoilu, rei'itetyt ja tuuletetut etuistuimet, sähköisesti säädettävät selkänöjien sivutuet/	1750	1 825	1 827	-	O
-	Agnes-nappaläderklädsel med perforerade och ventilerade framsäten, elektriskt justerbara sidostöd i ryggstödet					
000384	• Hierovat etuistuimet verhoilun xC00 yhteydessä (tuuletetut etuistuimet)/	800	834	835	O	O
-	Framsäten med massagefunktion tillsammans med klädsel xC00 (ventilerade framsäten)					
000205	• Musta sisäkatto verhoilun RC00, RP00 tai R7D0 yhteydessä/	300	313	314	O	●
-	Svart innertak tillsammans med klädsel RC00, RP00 eller R7D0					
<b>VANTEET/ FÄLGAR</b>						
001299	• 19" 5-double spoke glossy black diamond cut alumiinivanteet 235/55 R19 renkain/ aluminiumfälgar med däck	0	0	0	V	-
001302	• 21" 5-V spoke glossy black diamond cut alumiinivanteet 255/40 R21 renkain/ aluminiumfälgar med däck	850	887	887	O	-
001303	• 22" 5-double spoke glossy black diamond cut alumiinivanteet 265/35 R22 renkain/ aluminiumfälgar med däck	1700	1 773	1 774	O	-
001303	• 22" 5-double spoke glossy black diamond cut alumiinivanteet 265/35 R22 renkain/ aluminiumfälgar med däck	850	887	887	-	O

Lisävarusteet saattavat korvata vakiovarusteita.

● = vakiovaruste/ standard utrustning ○ = tehdasasenteinen lisävaruste/ fabriksmonterad extra utrustning v = valinnainen lisävaruste/ valfri extra utrustning - = ei saatavissa/ ej tillgänglig

## Tietoa auton tekniikasta ja ominaisuuksista

### Kulutus ja toimintamatka

Ilmoitetut energiankulutusarvot ja toimintamatkat on mitattu EU-lainsäädännön määrittelemällä testillä (WLTP) riippumattomassa tutkimuslaitoksessa. WLTP-mittaus on suoritettu laboratorio-olosuhteissa malliversion vakiovarusteisella autolla. Mittauksessa saadut arvot ovat tarkoitettu eri automallien väliseen vertailuun ja ne perustuvat keskivertoajoa jäljittelevään mittaukseen, eikä niillä voida kuvata tarkalleen auton tapauskohtaista kulutusta liikenteessä ajettaessa.

Ajoneuvon lopullinen sertifiointi on kesken, ilmoitetut WLTP-mittauksen mukaiset arvot perustuvat valmistajan tekemään alustavaan arvioon ja saattavat muuttua.

Uudesta henkilö- ja pakettiautojen kulutuksen ja päästöjen mittaustavasta (WLTP) johtuen autoon valitut varusteet voivat vaikuttaa polttoaineen- ja sähkönkulutukseen sekä sähköiseen toimintamatkaan hinnastossa esitetyistä arvoista poiketen.

Käytännön ajotilanteissa kulutukseen ja toimintamatkaan vaikuttavat muun muassa kuljettajan ajotapa, ajonopeus, ulko- ja sisälämpötila, sähkölämmittimien ja muiden sähkövarusteiden käyttö, ilmastoinnin ja lämmityslaitteen käyttö, esilämmitys ja -viilennys, keli- ja ajo-olosuhteet, tieprofiili, ajoneuvon rengastus ja pyörien tuumakoko, rengaspaineet, matkustajien määrä sekä ajoneuvon kuormaus. Tämän vuoksi kulutus ja toimintamatka voivat poiketa merkittävästikin ilmoitetuista WLTP-mittauksen mukaisista arvoista.

Talvikäytössä sähköinen ajokantama jää tyypillisesti huomattavasti keskimääräisiä olosuhteita alhaisemmaksi.

Mikäli autolla esimerkiksi ajetaan suurilla ajonopeuksilla, vedetään perävaunua tai sillä ajetaan talviolosuhteissa lyhyitä ajomatkoja, sen kulutus voi olla jopa moninkertainen ilmoitettuun verrattuna.

### Ominaisuudet ja tekniikka

Lataushybridit sisältävät uutta teknologiaa ja ominaisuuksia, minkä vuoksi niiden käyttöön, toimintaan ja säilytykseen voi liittyä rajoituksia polttomootoriautoon verrattuna. Näitä voivat aiheuttaa esimerkiksi suuri ajonopeus, peräkkäiset lataukset tai käyttö kuumissa tai kylmissä olosuhteissa. Rajoituksia käytetään muun muassa auton tekniikan suojelemiseksi. Automallikohtaiset tiedot ja ohjeet tulee tarkistaa auton käyttöohjeesta ennen ajoneuvon käyttöönottoa.

Energiavarastona käytetyn ajovoima-akun kapasiteetti heikkenee luonnollisen kulumisen johdosta. Akun kapasiteettiin ja kestävyyteen vaikuttavat esimerkiksi ikääntyminen, ajokilometrit ja käyttötapa, akun varausasteen pitäminen täynnä tai tyhjänä pitkiä aikoja.

Ajovoima-akun, sähköisen voimalinjan tai sen yksittäisten komponenttien käyttöikä vuosissa ja ajokilometreissä voi olla koko auton käyttöikää lyhyempi. Niiden kulumiseen vaikuttavat lisäksi kuormittava käyttö haastavissa olosuhteissa sekä auton huoltaminen.

Kuormittavaa käyttöä voivat olla esimerkiksi perävaunun vetäminen tai usein toistuva maksimisuorituskyvyn käyttäminen. Haastavia käyttöolosuhteita voivat olla esimerkiksi erityisen kylmät tai lämpimät ajo-olosuhteet.

Valmistajan huolto-ohjelman laiminlyönti voi lyhentää merkittävästi auton ja sen osien käyttöikää.

### Lataaminen

Toteutuva latausteho ja -aika voivat vaihdella ilmoitetusta ohjearvosta. Ne riippuvat esimerkiksi käytetystä latauspisteestä, ulkolämpötilasta, auton käytöstä, akun varauksesta ja lämpötilasta sekä peräkkäisten latausten tiheydestä.

Latausteho voi olla akun lämpötilasta johtuen merkittävästi tavanomaista matalampi esimerkiksi Suomen talviolosuhteissa tai lämpimänä kesäpäivänä.

Erillisen kotilatausaseman hankinta on suositeltavaa. Autovalmistajan valmistamat tai suosittelemat latauslaitteet on suunniteltu toimimaan optimaalisesti auton kanssa. Latauslaitetta hankittaessa on tärkeää huomioida mahdolliset kiinteistön asettamat rajoitteet auton latausnopeuteen. Saavutettava latausteho voi jäädä auton korkeinta lataustehoa matalammaksi esimerkiksi latausaseman tai kiinteistön sähköliittymän rajoitteiden vuoksi. Kotilatausasemaan liittyviä sähköasennuksia saa tehdä ainoastaan sähköalan ammattilainen.

### Auton viihde- ja tietojärjestelmät

Auto sisältää erilaisia viihde- ja tietojärjestelmiä, joihin on mahdollista yhdistää myös matkapuhelin. Auton valmistaja ja maahantuoja eivät vastaa eri valmistajien mobiililaitteiden yhteensopivuudesta auton eri järjestelmien (esimerkiksi Volvo Cars -sovellus ja langaton lataus) kanssa.

Puhelimien nopean kehityksen vuoksi järjestelmien yhteensopivuutta kaikkien nykyisten tai tulevien puhelimien kanssa ei voida taata, eikä järjestelmiin välttämättä ole saatavissa päivityksiä tai tukea koko auton elinkaaren ajan.

Viihdelaitteet ja näytöt pohjautuvat elektroniikkaan ja tietokoneisiin, joten niissä saattaa olla satunnaisia toimintahäiriöitä tai ne voidaan joutua käynnistämään uudelleen.

### Aktiivisten turvalaitteiden ja kuljettajaa avustavien järjestelmien toiminta

Aktiivisia turvavarusteita ja kuljettajaa avustavia järjestelmiä ovat esimerkiksi automaattinen hätäjarrutusjärjestelmä, kaistallapitovustin, mukautuva vakionopeudensäädin, Pilot Assist, älykäs nopeusavustin ja liikennemerkkien tunnistusjärjestelmä. Nämä järjestelmät lisäävät auton ajomukavuutta ja turvallisuutta sekä pienentävät onnettomuuksien todennäköisyyttä. Järjestelmiin ja niiden ominaisuuksiin kannattaa tutustua huolellisesti. Järjestelmien rooli on kaikissa tilanteissa ainoastaan kuljettajaa avustava, eivätkä ne poista kuljettajan vastuuta auton hallinnasta ja esimerkiksi liikenteen tai liikennemerkkien seurannasta.

Järjestelmien toiminta perustuu muun muassa erilaisiin tutka- ja kamera-antureihin. Niiden toimintaa voivat rajoittaa auton ulkopuoliset tekijät, esimerkiksi tien, tiemerkintöjen tai muun liikenneinfrastruktuurin kunto, sääolosuhteet, kylmä tai kuuma lämpötila, ilman väreily, huono ajokeli tai heikko näkyvyys.

Toimivuuden edellytyksenä on, että anturit eivät ole peittyneenä tai huurtuneena ja niiden näkyvyys on esteetön. Esimerkiksi lumisateella, lumen pölytessä tienpinnasta tai kurakelillä antureita voidaan joutua puhdistamaan tuulilasin ja ajovalojen tapaan.

Tapauksissa, joissa avustinjärjestelmien toimintahäiriöt johtuvat edellä mainituista tai vastaavista tekijöistä, ei ole kyse auton teknisestä viasta tai puutteesta, vaan väliaikaisesta ulkopuolisen tekijän aiheuttamasta toimintarajoituksesta.

Älykäs nopeusavustin (ISA) on järjestelmä, joka tunnistaa vallitsevan nopeusrajoituksen kameran ja/tai karttatiedon avulla. Ajonopeuden ylittäessä vallitsevan nopeusrajoituksen auto varoittaa kuljettajaa äänimerkillä ja visuaalisella varoituksella.

Älykäs nopeusavustin on aktiivinen nopeudesta 20 km/h ylöspäin.

Järjestelmät saattavat reagoida poikkeuksellisesti liikenneympäristöön tai muihin ajoneuvoihin esimerkiksi tien kaventuessa tai kaartaessa jyrkästi, tai tietyömaiden poikkeusjärjestelyissä. Auton ilmoittama nopeusrajoitus saattaa ajoittain olla virheellinen. Tämä voi johtua ongelmasta liikennemerkin tunnistamisessa, tai karttapohjan puutteellisesta tai vanhentuneesta tiedosta, kuten kesä- tai talvinopeusrajoituksista.

Järjestelmien oikeanlainen toiminta edellyttää käyttöohjeiden noudattamista sekä auton säännöllistä huoltamista valmistajan Suomeen laatiman huolto-ohjelman mukaisesti. Mikäli antureissa tai niiden kiinnityksessä epäillään vaurioita, antureita irrotetaan tai niille tehdään toimenpiteitä, on ensiarvoisen tärkeää huomioida valmistajan korjausohjeistus. Esimerkiksi tuulilasin vaihdon tai nelipyöräsuuntauksen yhteydessä auton järjestelmät tarvitsevat tyypillisesti kalibroinnin.

Antureiden oikeanlainen kohdistaminen on ensiarvoisen tärkeää niiden toiminnan kannalta, joten vauriot on syytä tarkistaa myös pienten kolhujen tai esimerkiksi lumikinokseen osumisen jälkeen.

## TEKNISET TIEDOT / TEKNISKA DATA

MOOTTORI / MOTOR	T8 AWD Long Range High Performance Lataushybridi / Laddhybrid
Tyyppi / Typ	Bensiinimoottori, edessä poikittain Bensinmotor, tvärställd fram
Sylinterien lukumäärä / Antalet cylindrar	Neljä sylinteriä / Fyra cylindrar
Iskutilavuus / Cylindervolym	1969
Suurin teho kW/hv / Max effekt, kW/hk	184+250 / 115+156
Käytettävissä oleva yhteisteho kW/hv / Total effekt kW/hk	299 / 406
Maksimi vääntömomentti Nm/r / Max vridmoment Nm	309+360
Ahtamistekniikka / Överladdningsteknik	Turboahdin / Turboaggregat
Sähkömoottori / Elmotor	Taka-akselilla / På bakaxeln
Suurin teho kW/hv / Max effekt, kW/hk	115 / 154
Maksimi vääntömomentti Nm / Max vridmoment Nm	309
KORKEAJÄNNITEAKUSTO / HÖGSPÄNNINGSBATTERI	
Ajoakun kokonaiskapasiteetti kWh / Nominal kapacitet kWh	18,8
Ajoakun käyttökapasiteetti kWh / Användbar kapacitet kWh	14,7
Sisäinen laturi (OBC), teho kW / On-board charger, kraft kW	6,4 (2-vaiheinen / 2-fas)
Teoreettinen latausaika/ Teoretisk laddningstid:	
Latausaika 16A/8A sulakekoolla, 2-vaihe/ Laddningstid 16A/8A säkring, 2-fas	3h / 6h
Latausaika 16A/8A sulakekoolla, 1-vaihe/ Laddningstid 16A/8A säkring, 1-fas	5h / 10h
VOIMANSIIRTO / KRAFTÖVERFÖRING	
Automaattivaihteisto / Automatväxellåda	Kahdeksanvaihteinen Geartronic Åttastegad Geartronic
	AWD-neliveto sähköisesti kytkettävissä, hybriditeknikka
	Fyrhjulsdrift elektrisk kopplingsbar, hybridteknik
OHJAUS / STYRNING	
Kääntöympyrä / Vänddiameter	11,4
SUORITYSKYKY / PRESTANDA	
Huippunopeus km/h / Topphastighet km/t	180
Kiihtyvyys 0-100 km/h / Acceleration 0-100 km/h	4,9
UUELLA MITTAUSTAVALLA (WLTP) MITATTU POLTTONESTEEN KULUTUS / BRÄNSLEFÖRBRUKNING	
Yhd./ komb. CO <sub>2</sub> g/km l/100km(WLTP)	62 / 2,7
Maailmanlaajuisesti yhtenäistetyt testimenetelmän (WLTP) mukaisesti määritelty toimintamatka km	78 (arvio)
TAVARATILAN TILAVUUS / BAGAGE UTRYMMET	
Litraa / Liter	468
MASSAT / VIKTER	
Omamassa kg / Egenvikt kg	2150
Kokonaismassa kg / Totalvikt kg	2660
MAAVARA 1:LLÄ HENKILÖLLÄ / MARKFRIGÅNG	
Mm	200
Mm ilmajousituksella / med luftfjädring	189 - 209 - 249
MINIMI VANNEKOKO / MINIMUM FÄLGSTORLEK	
Tuumaa / Tum	18"
SUURIN SALLITTU PERÄVAUNUMASSA / STÖRSTA TILLÄTNA SLÄPVAGNSMASSA	
Jarruin / Med bromsar	2250
Jarruita / Utan bromsar	750

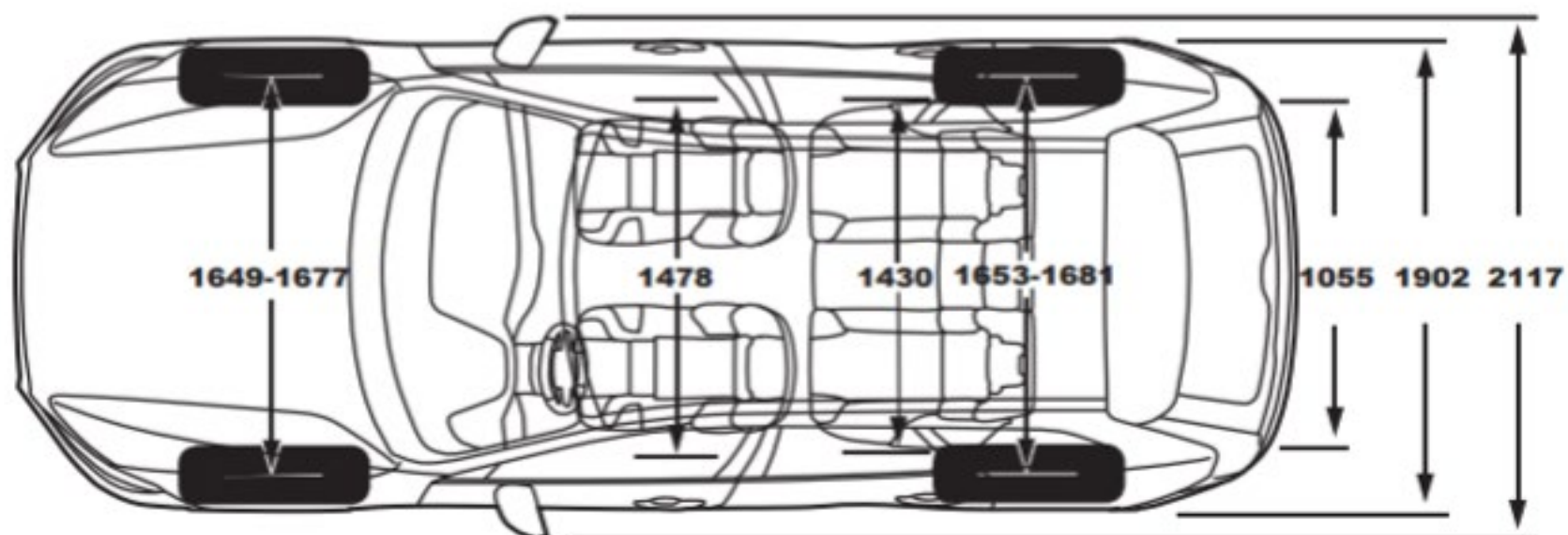
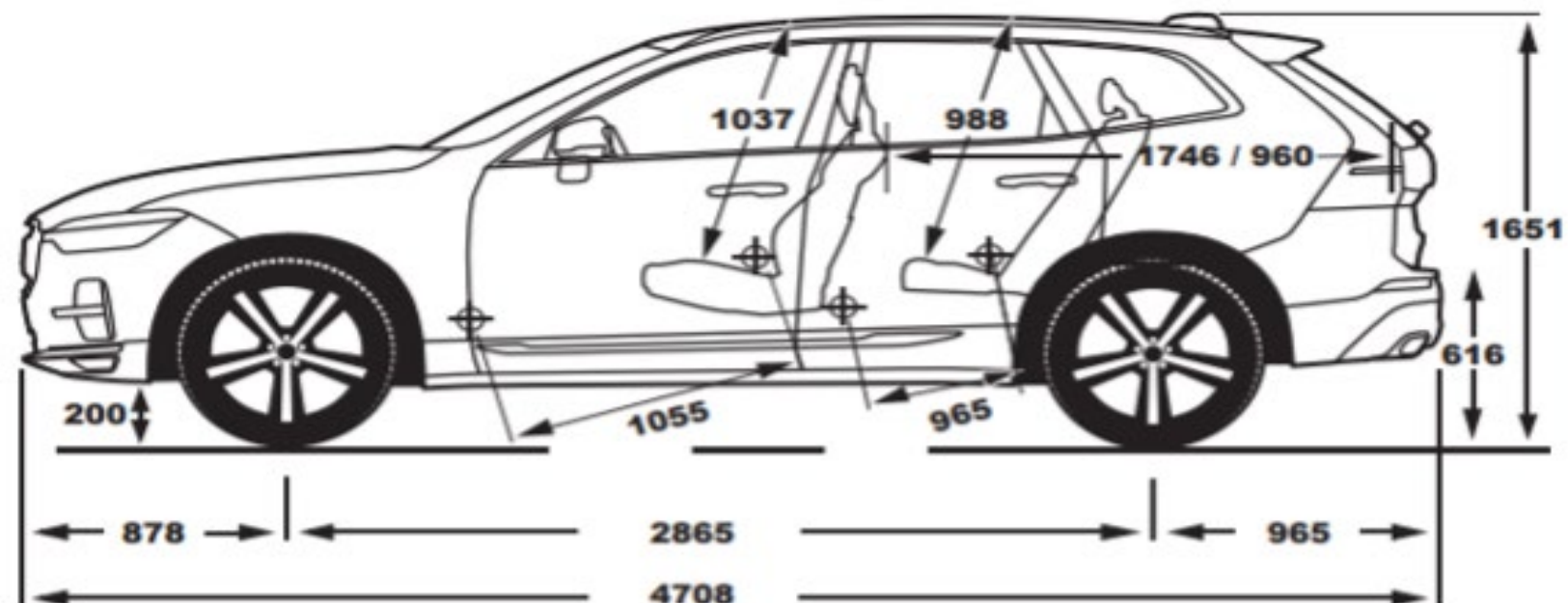

**V O L V O**

Pidätämme oikeuden tuote- ja hintamuutoksiin.  
Vi förbehåller rätt till produkt - och prisförändringar.  
Hintoihin lisätään toimituskulut/Leveranskostnad tillkommer

VOLVOCARS.FI  
Volvo Car Finland Oy Ab  
Salmisaarenaukio 1  
00180 Helsinki